

附帶規劃文件

按城市規劃條例第 16 條於

新界元朗八鄉丈量約份第 111 約地段第 101 號 J 分段(部分)、第 179 號 A 分段餘段(部分)、第 179 號 E 分段餘段(部分)及第 179 號 D 分段及 F 分段及 G 分段及 I 分段(部分)和毗鄰政府土地，申請作「臨時露天存放待售貨車」用途，為期 3 年。

地盤面積：約 1018 平方米

行政摘要

按城市規劃條例第 16 條申請，擬在新界元朗八鄉丈量約份第 111 約地段第 101 號 J 分段(部分)、第 179 號 A 分段餘段(部分)、第 179 號 E 分段餘段(部分)及第 179 號 D 分段及 F 分段及 G 分段及 I 分段(部分)和毗鄰政府土地，申請作「臨時露天存放待售貨車」用途，為期 3 年。

自 2012 年 09 月 07 日至今都沒有任何政府部門及附近市民的反映和投訴，土地使用者一直使用良好。因此申請人及土地使用者希望城市規劃委員會及規劃署可以接受今之續期申請。

申請地點

申請地點位於八鄉分區計劃大綱核准圖 S/YL-PH/11 的「住宅(丁類)」用途地帶、新界元朗八鄉丈量約份第 111 約地段第 101 號 J 分段(部分)、第 179 號 A 分段餘段(部分)、第 179 號 E 分段餘段(部分)及第 179 號 D 分段及 F 分段及 G 分段及 I 分段(部分)和毗鄰政府土地。申請地點面積約 1018 平方米，其中包含政府土地約 43 平方米。

詳情請參閱以下圖則。

場地設計

1. 申請地點主要用作臨時露天存放待售貨車之用，不會進行拆卸、保養、修理、清洗、噴漆或其他的工場活動。
。
2. 申請地點開放時間為星期一至星期六，上午 9 時至下午 6 時，星期日和公眾假期休息。
3. 申請地點內設有私家車停車位 1 個、輕型貨車泊車位 18 個、中型貨車泊車位 7 個。
4. 申請地點內共有構築物 1 個，該構築物高約 4.5 米，2 層，總樓面面積約 55 平方米，作升高員工休息室及辦公室用途。

詳細請參閱以下圖則。

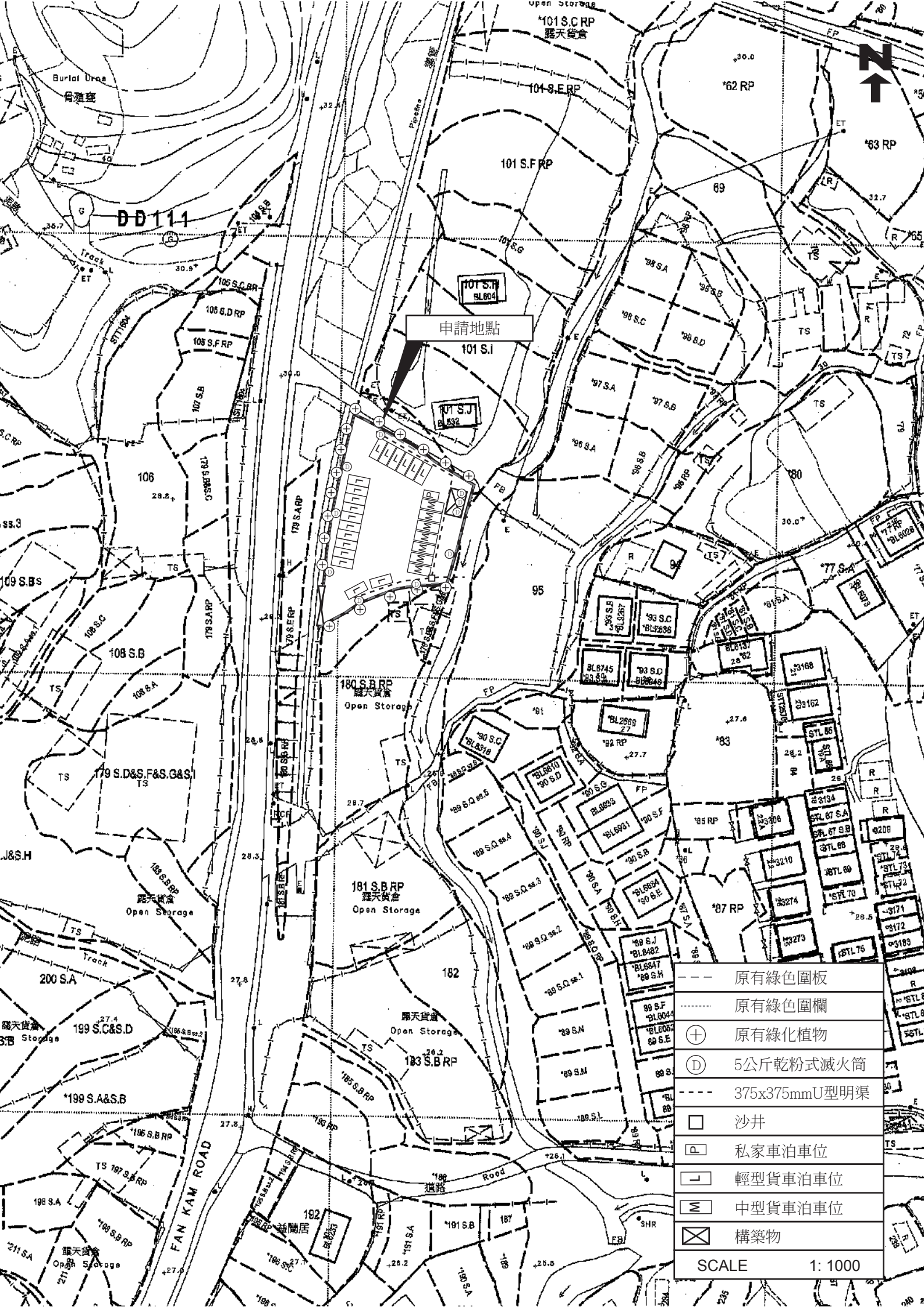

申請地點

101 S.I

	原有綠色圍板
	原有綠色圍欄
	原有綠化植物
	5公斤乾粉式滅火筒
	375x375mm U型明渠
	沙井
	私家車泊車位
	輕型貨車泊車位
	中型貨車泊車位
	構築物

SCALE 1: 1000

美化環境

申請地點與農地相關的地區將保留大部份原有植物，綠化工作會採用容易保養的設計，定時施肥及修剪、留意蟲害。而灌溉工作會由人手負責。申請人亦會依照城市規劃委員會所提供的「有關為履行根據城市規劃條例第16條獲批准的露天貯物及港口後勤用途的附帶條件而提交及落實美化環境建議的技術摘要」，在申請地點邊界加建漆上深綠色鋅板，令場地保持綠化外觀，使場地與四周環境融為一體，減輕對周圍景觀造成影響，美化環境。

詳細請參閱以下圖則。

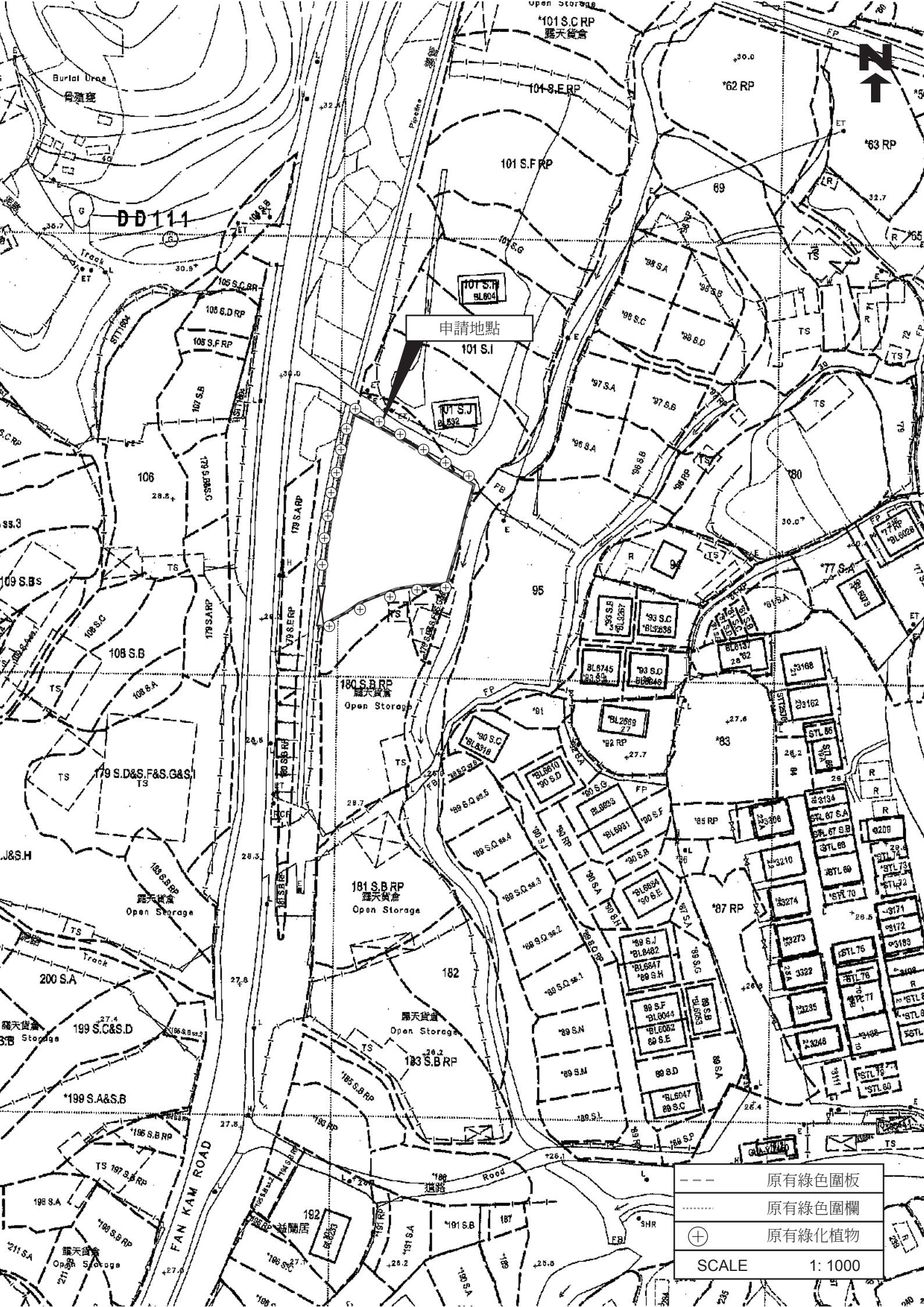

申請地點
101 S.I

---	原有綠色圍板
.....	原有綠色圍欄
⊕	原有綠化植物
SCALE 1: 1000	

渠務排水

申請地點的四周設有 375x375mm U明型渠，轉角處以沙井加固。申請人會定期派專人收集和清理渠道中的垃圾，以防垃圾堆積，阻礙雨水排放，減低水浸機會。

詳細請參閱以下圖則。

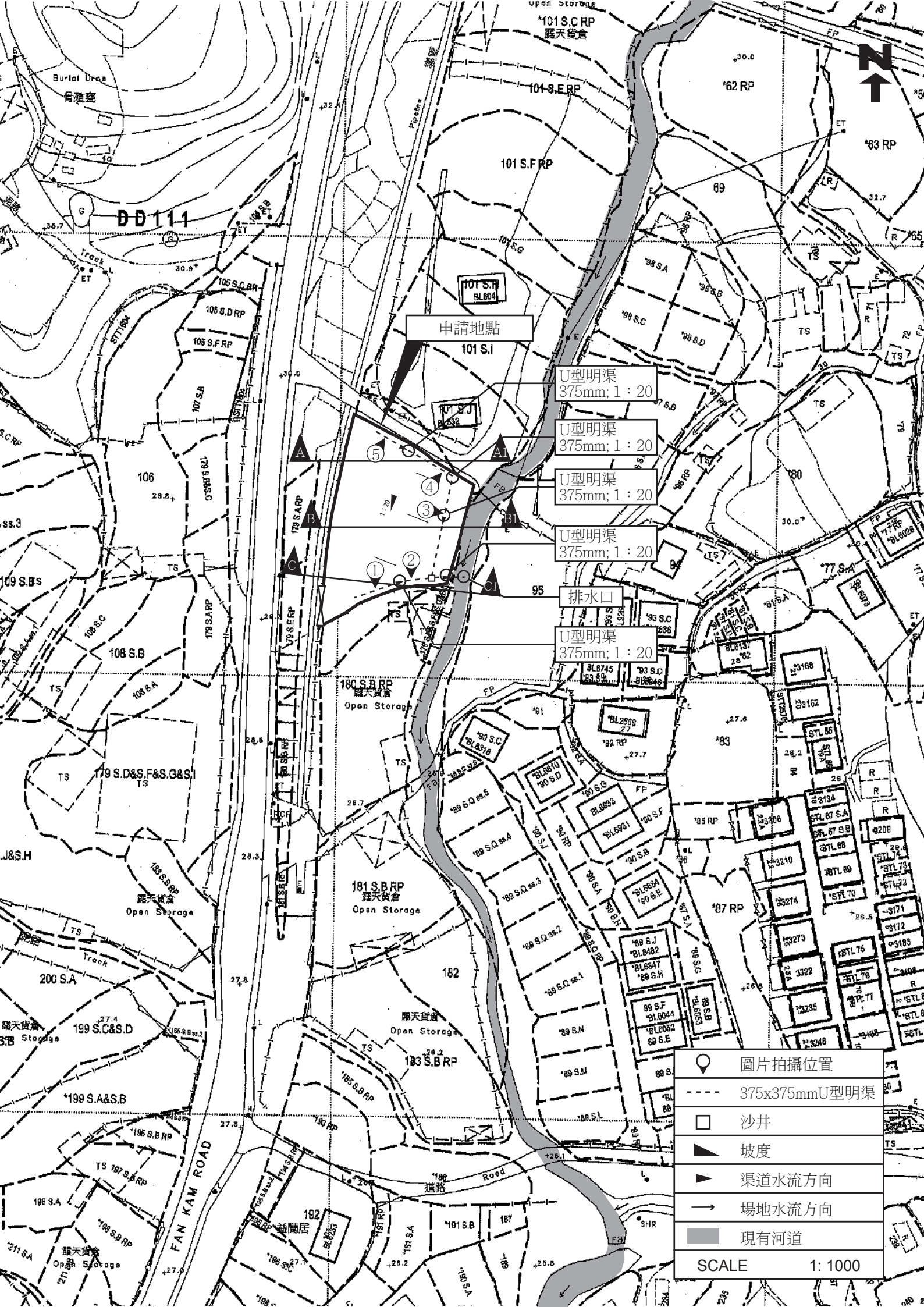

申請地點
101 S.I

U型明渠
375mm; 1 : 20

U型明渠
375mm; 1 : 20

U型明渠
375mm; 1 : 20

U型明渠
375mm; 1 : 20

排水口

U型明渠
375mm; 1 : 20

-  圖片拍攝位置
 -  375x375mm U型明渠
 -  沙井
 -  坡度
 -  渠道水流方向
 -  場地水流方向
 -  現有河道
- SCALE 1 : 1000

A—A1橫切面圖則

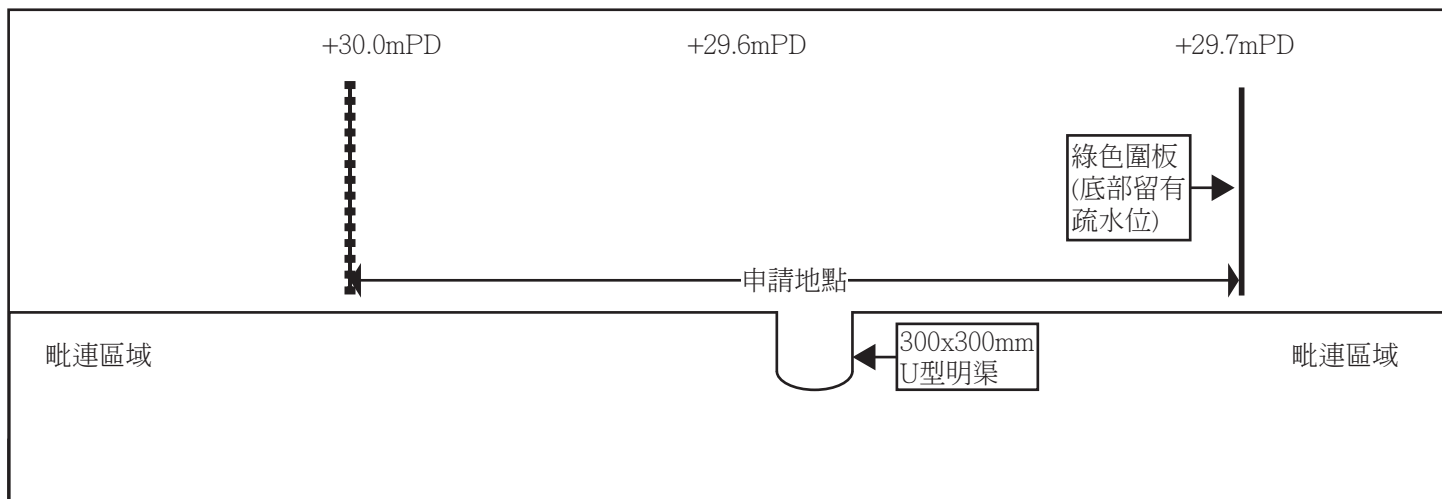

B—B1橫切面圖則

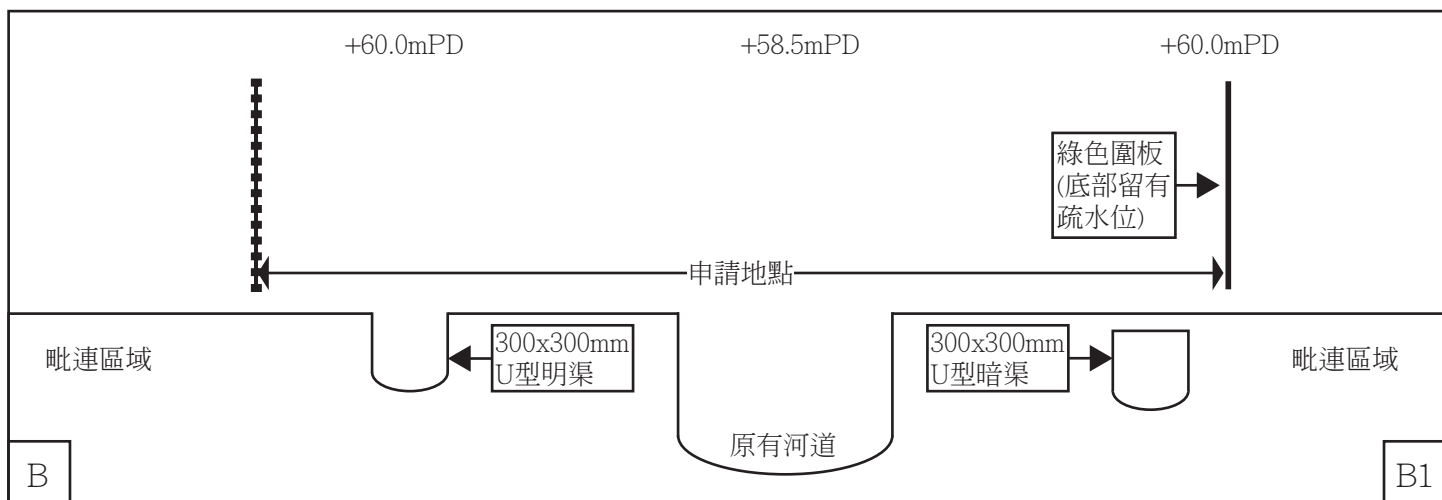

C—C1橫切面圖則

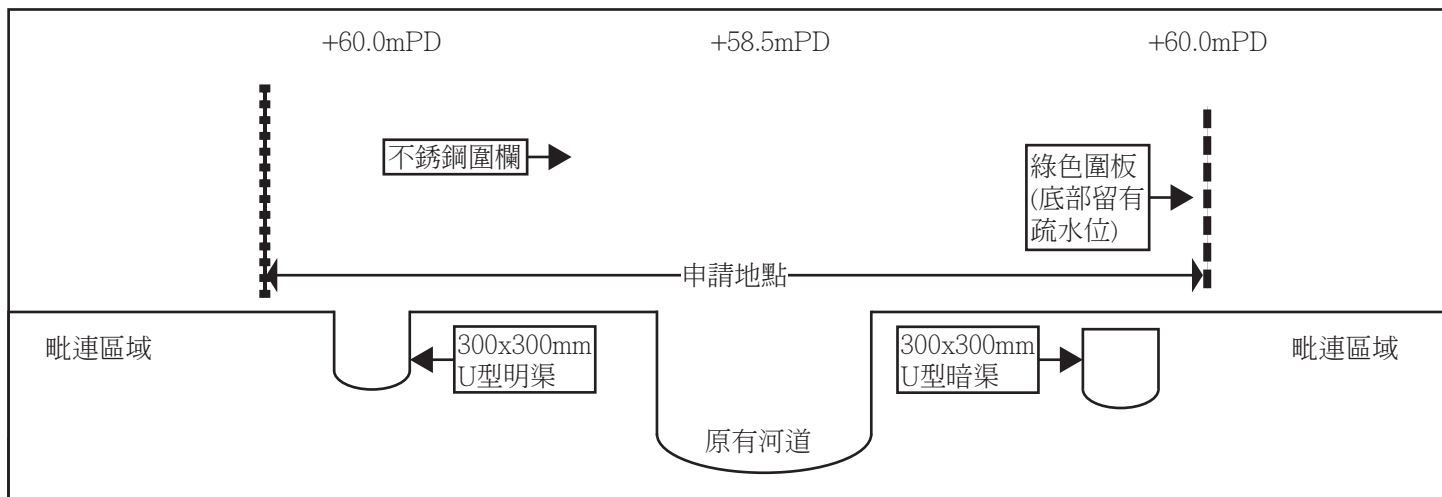

NOT TO SCALE

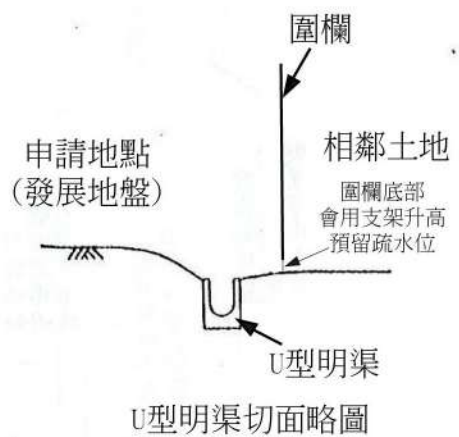
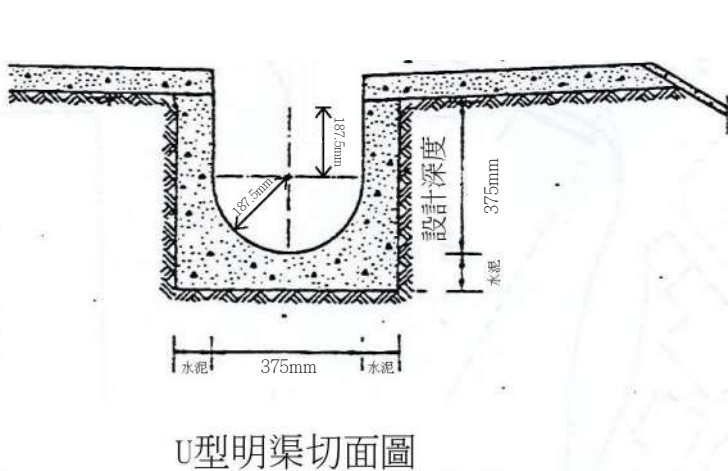
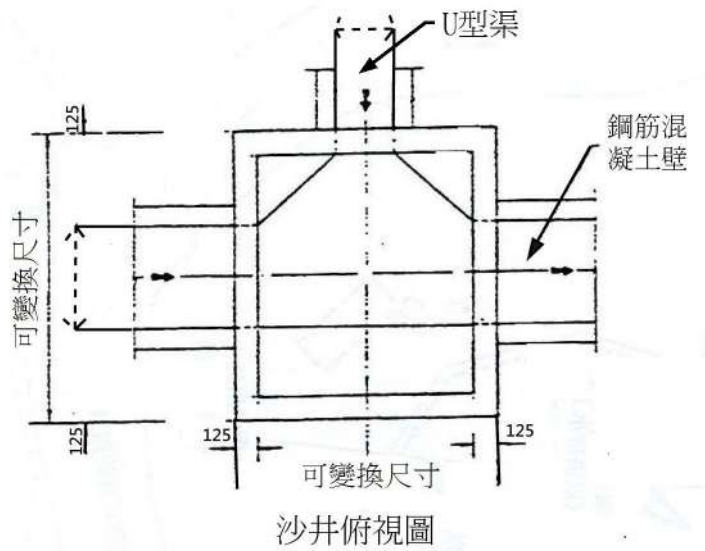
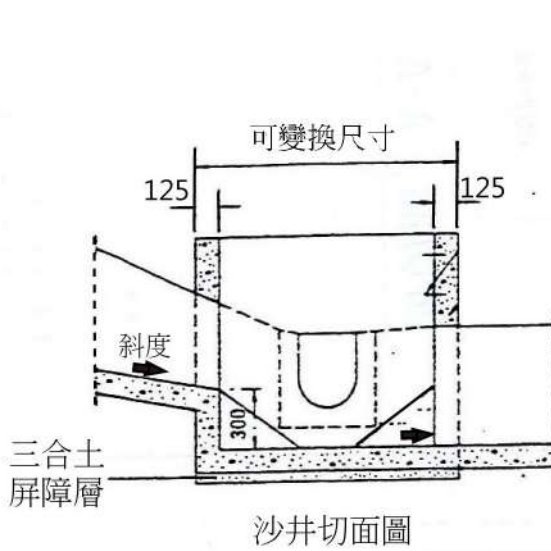
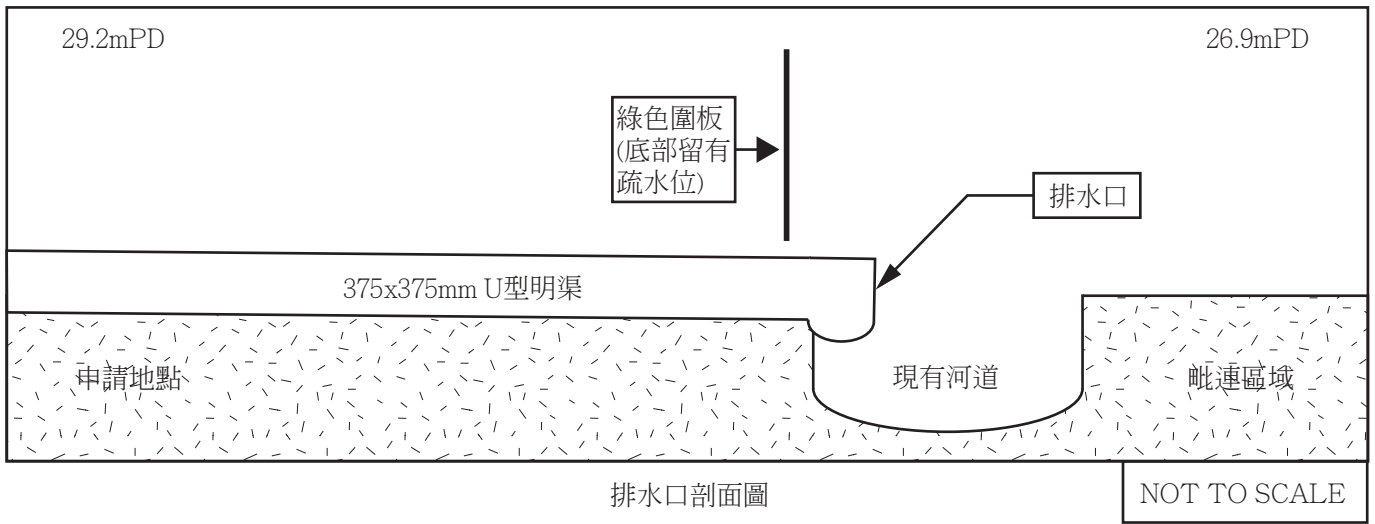



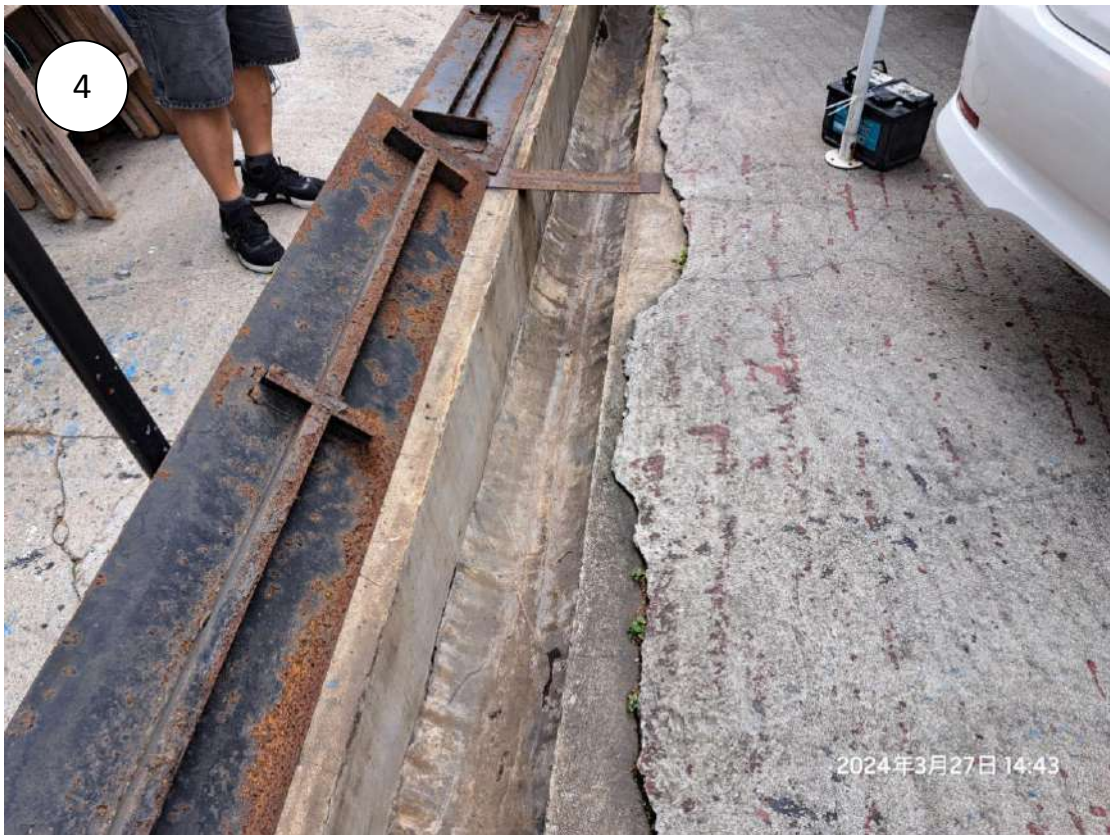





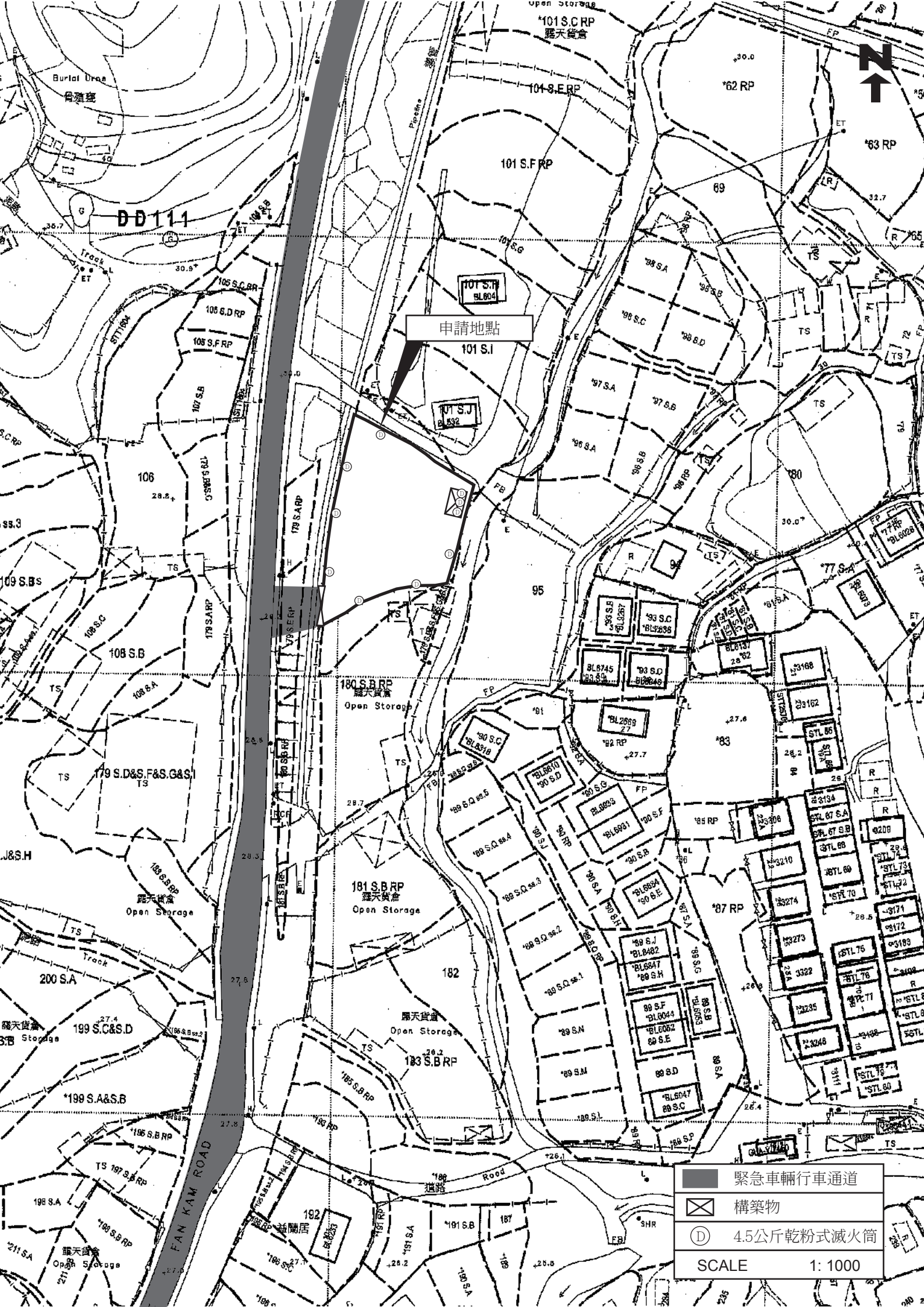

消防裝置

是次規劃申請是作為上次規劃申請A/YL-PH/883的續期申請，相關申請地點的用途和上次規劃申請A/YL-PH/883時一致，沒有任何改變；消防設備的數目和種類與A/YL-PH/883時一致，沒有任何改變。。

詳細請參閱以下圖則。



申請地點
101 S.I

	緊急車輛行車通道
	構築物
	4.5公斤乾粉式滅火筒
SCALE 1: 1000	

FIRE SERVICE (INSTALLATIONS AND EQUIPMENT) REGULATIONS

消防(裝置及設備)規例

(Regulation 9(1))

(第九條(1)款)

CERTIFICATE OF FIRE SERVICE INSTALLATION AND EQUIPMENT

消防裝置及設備證書

A 9135916

FSD Ref.: _____
消防處編號

Name of Client: 積時汽車有限公司
顧客姓名

Name of Building: Lots 101B.J(Part), 179 S.A RP(Part), 179 S.E RP(Part), and 179 S.D & S.F & S.G & S.H(Part) in D.D.111&Gov Land
樓宇名稱

Street No./Town Lot: _____ Street/Road/Estate Name: Pat Heung
門牌號數/市地段 街道/屋苑名稱

Block: _____ District: Yuen Long, N.T. Area: HK K NT
座 分區 地區 香港 九龍 新界

Type of Building 樓宇類型: Industrial 工業 Commercial 商業 Domestic 住宅 Composite 綜合 Licensed premises 持牌處所 Institutional 院道

Part 1 Annual Inspection ONLY
第一部 只適用於年檢事項

In accordance with Regulation 8(b) of Fire Service (Installations and Equipment) Regulations, the owner of any fire service installation or equipment which is installed in any premises shall have such fire service installation or equipment inspected by a registered contractor at least once in every 12 months. 根據消防(裝置及設備)規例第八條(b)款，擁有裝置在任何處所內的任何消防裝置或設備的人，須每12個月由一名註冊承辦商檢查該等消防裝置或設備至少一次。

Code 編碼 (1-35)	Type of FSI 裝置類型	Location(s) 位置	Comment on Condition 狀況評述	Completion Date 完成日期(DDMMYY)	Next Due Date 下次到期日(DDMMYY)
24	10 x 5kg D.P.F.E.	Above address	In Good Condition	25/10/2023	24/10/2024

Part 2 第二部 Installation / Modification / Repair / Inspection work 裝置/改裝/修理/檢查工作

Code 編碼 (1-35)	Type of FSI 裝置類型	Location(s) 位置	Nature of Work Carried out 完成之工作內容	Comment on Condition 狀況評述	Completion Date 完成日期(DDMMYY)

Part 3 第三部 Defects 損壞事項

Code 編碼 (1-35)	Type of FSI 裝置類型	Location(s) 位置	Outstanding Defects 未修缺點	Comment on Defects 缺點評述

I/We hereby certify that the above installations/equipment have been tested and found to be in efficient working order in accordance with the Codes of Practice for Minimum Fire Service Installations and Equipment and Inspection, Testing and Maintenance of Installations and Equipment published from time to time by the Director of Fire Services. Defects are listed in Part 3.

本人藉此證明以上之消防裝置及設備經試驗，證明性能良好，符合消防處處長不時公佈的最低限度之消防裝置及設備守則與裝置及設備之檢查測試及保養守則的規格，損壞事項列於第三部。

如證書涉及年檢事項，應張貼於大廈或處所當眼處以供消防處人員查核

This certificate should be displayed at prominent location of the building or premises for FSD's inspection if any annual maintenance work is involved.

Authorized Signature: 受權人簽署

Name: 姓名

FSD/RC No.: 消防處註冊號碼

Company Name: 公司名稱

Telephone: 聯絡電話

Date: 日期

CHEUNG WAI MAN
RC 3/199
Shinning Trading & Manufacturing Co.
2474 2996
25-10-2023

For FSD use only:

Inspected

Key-in

Verified

交通運輸

1. 申請地點西南面有一個明確的出入口，出入口闊度約8米，行車通道寬闊平坦，可供車輛安全使用，而且能與錦田公路連接，直通元朗道路網。
2. 申請地點內有足夠的空間，提供訪客車輛進行機動調頭。
3. 申請地點作為臨時露天存放待售貨車使用，中型和輕型貨車泊車位上的車輛不會經常性移動。
4. 申請地點預計平均每天進出私家車 1 輛，不會提高申請地點附近的汽車流量，就整體而言，不會對粉錦公路或附近交通造成影響，詳情請參閱下表：

預計申請地點內汽車流量時間表

時間	01 00	02 00	03 00	04 00	05 00	06 00	07 00	08 00	09 00	10 00	11 00	12 00	13 00	14 00	15 00	16 00	17 00	18 00	19 00	20 00	21 00	22 00	23 00	24 00
車輛數	0	0	0	0	0	0	0	0	1	0	0	0	0	0	0	1	0	0	0	0	0	0	0	0

5. 申請地點內的私家車泊車位只供給訪客使用，由於申請地點附近有巴士站及小巴站，因此申請地點內並不會設有員工泊車位。

詳細請參閱以下圖則。

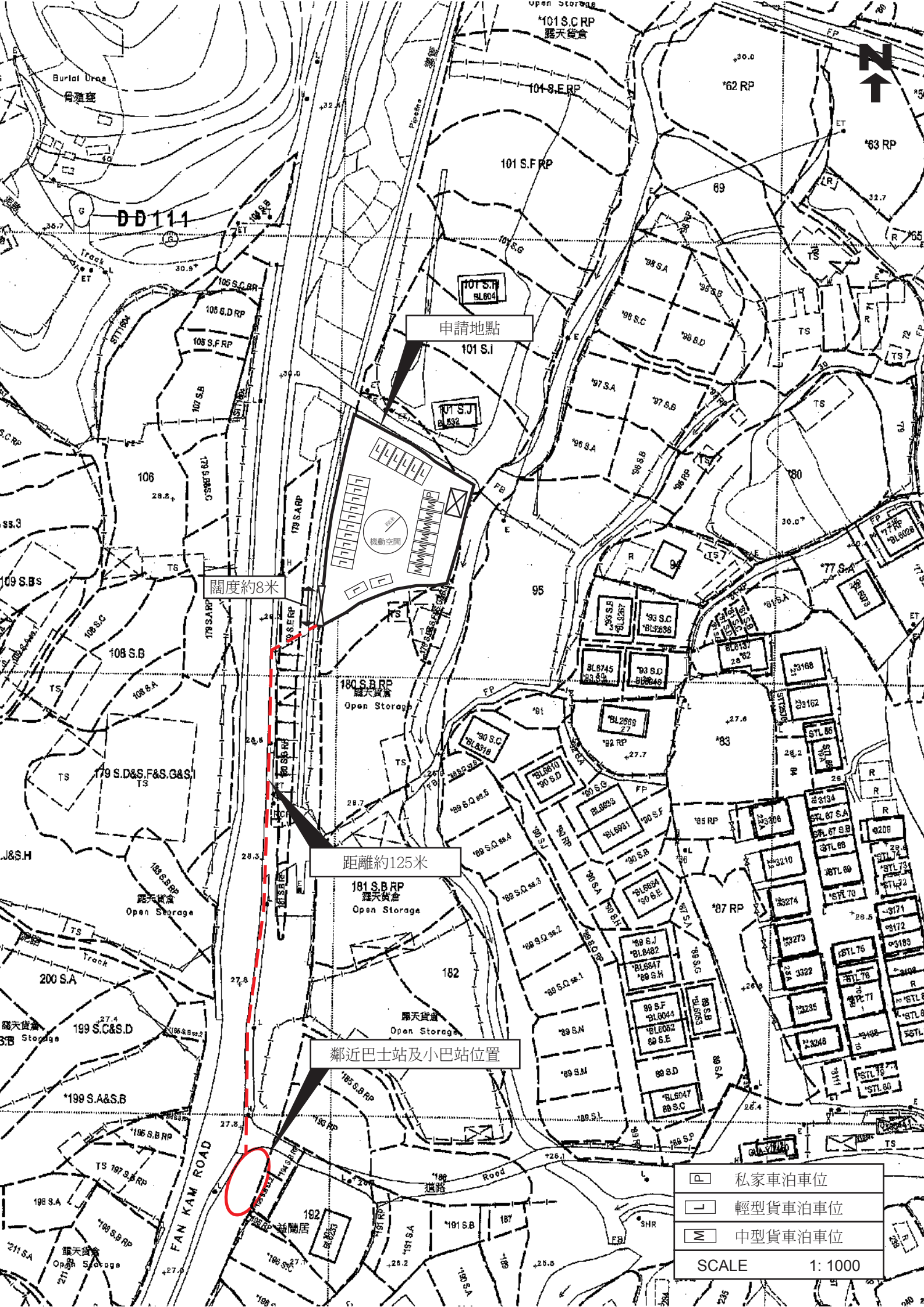



申請地點

101 S.I

闊度約8米

距離約125米

鄰近巴士站及小巴站位置

-  私家車泊車位
 -  輕型貨車泊車位
 -  中型貨車泊車位
- SCALE 1: 1000